

HELUTECH® SERIE F
Montageanleitungen

BAUFORM STECKER

Crimpkontakte



Helutec® Montageanleitungen dienen nur zur allgemeinen Anwender-Information. Änderungen jeder Art und Irrtum vorbehalten. Stand 02/2005. Als verbindlich gelten ausschließlich die Montage- und Verarbeitungsanleitungen, die projektbezogen zusammen mit den Steckverbindern oder Steckverbinderkomponenten zur Verfügung gestellt werden.

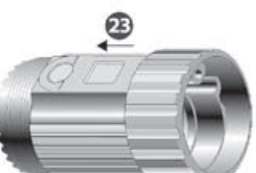
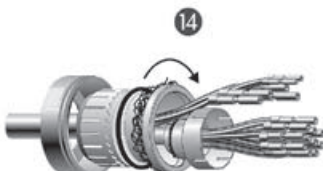
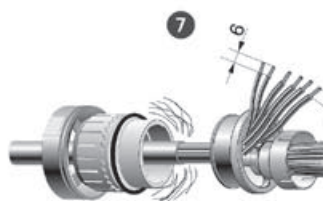
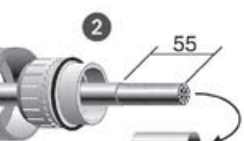
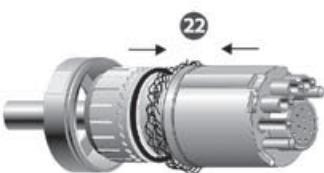
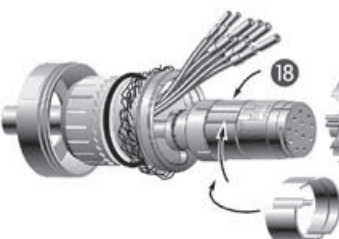
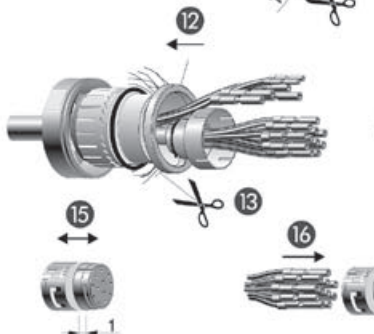
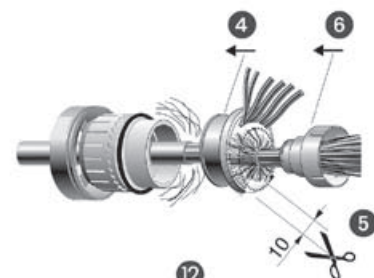

Bitte Einstellung der Crimpwerkzeuge beachten:
Kombination Crimpzange/ Positionier-Crimpeinsatz

Kontakt	a (mm ²)	Werkzeug	Einsatz	Farbring am Positioniereinsatz
Signal	0,06 - 1,0	C0.101.00	-	-
Signal	0,14 - 1,0	C0.201.00	C0.003.00	blau/grün
Signal	0,14 - 1,0	C0.201.00	C0.048.00	blau
Leistung	0,35 - 2,5	C0.201.00	C0.004.00	blau
Leistung	2,5 - 4,0	C0.201.00	C0.004.00	blau

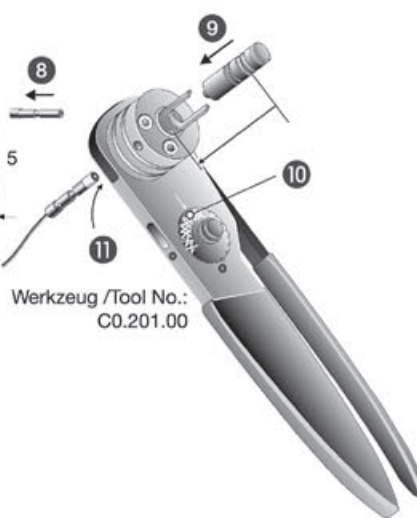

Werkzeug / Tool No.:
C0.201.00

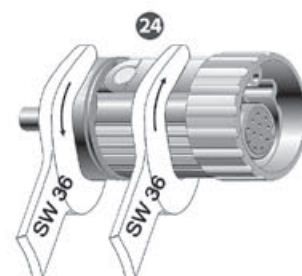
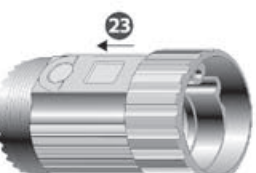
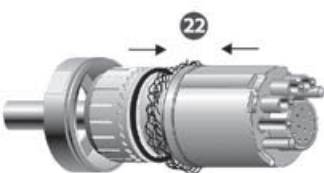
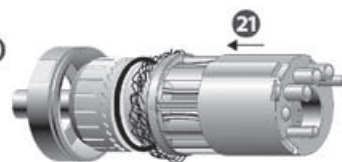
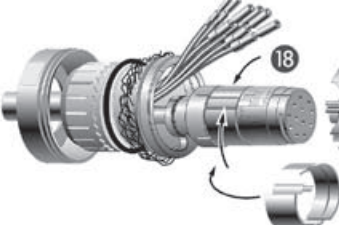

BAUFORM KUPPLUNG

Crimpkontakte



Helutec® Montageanleitungen dienen nur zur allgemeinen Anwender-Information. Änderungen jeder Art und Irrtum vorbehalten. Stand 02/2005. Als verbindlich gelten ausschließlich die Montage- und Verarbeitungsanleitungen, die projektbezogen zusammen mit den Steckverbindern oder Steckverbinderkomponenten zur Verfügung gestellt werden.

Bitte Einstellung der Crimpwerkzeuge beachten:
Kombination Crimpzange/ Positionier-Crimpeinsatz

Kontakt	a (mm²)	Werkzeug	Einsatz	Farbring am Positioniereinsatz
Signal	0,06 - 1,0	C0.101.00	-	-
Signal	0,14 - 1,0	C0.201.00	C0.003.00	blau/grün
Signal	0,14 - 1,0	C0.201.00	C0.048.00	blau
Leistung	0,35 - 2,5	C0.201.00	C0.004.00	blau
Leistung	2,5 - 4,0	C0.201.00	C0.004.00	blau

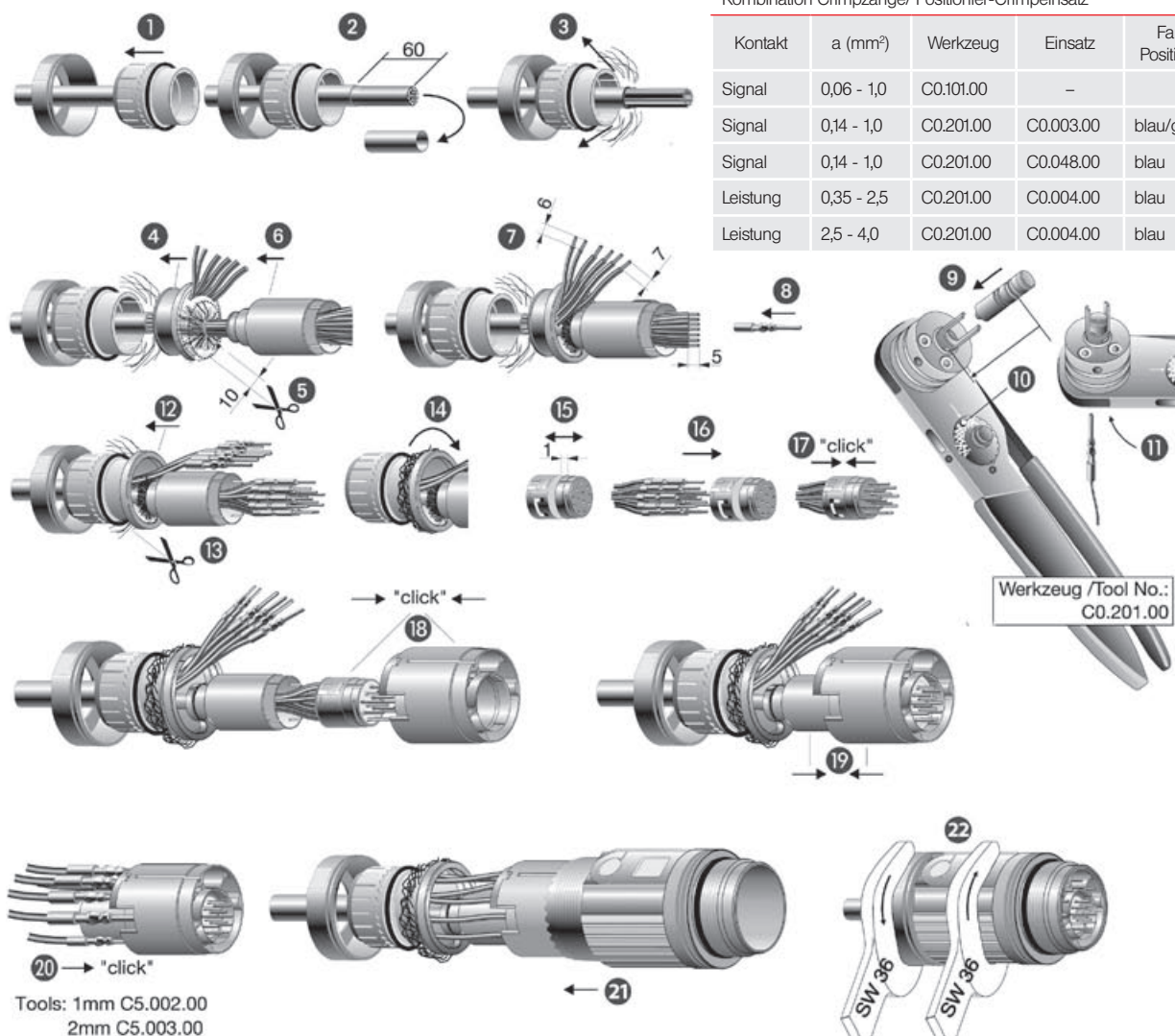

Tools: 1mm C5.002.00
2mm C5.003.00

Demontage

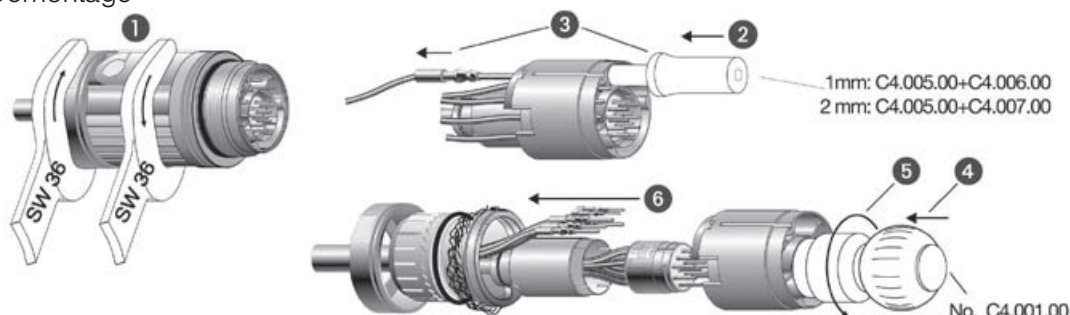

BAUFORM EINBAUOSE GERADE

Crimpkontakte

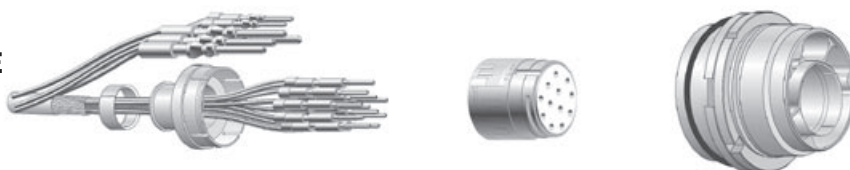

Helutec® Montageanleitungen dienen nur zur allgemeinen Anwender-Information. Änderungen jeder Art und Irrtum vorbehalten. Stand 02/2005. Als verbindlich gelten ausschließlich die Montage- und Verarbeitungsanleitungen, die projektbezogen zusammen mit den Steckverbindern oder Steckverbinderkomponenten zur Verfügung gestellt werden.

Bitte Einstellung der Crimpwerkzeuge beachten:
Kombination Crimpzange/ Positionier-Crimpeinsatz

Kontakt	a (mm²)	Werkzeug	Einsatz	Farbring am Positioniereinsatz
Signal	0,06 - 1,0	C0.101.00	-	-
Signal	0,14 - 1,0	C0.201.00	C0.003.00	blau/grün
Signal	0,14 - 1,0	C0.201.00	C0.048.00	blau
Leistung	0,5 - 2,5	C0.201.00	C0.004.00	blau
Leistung	2,5 - 4,0	C0.201.00	C0.004.00	blau

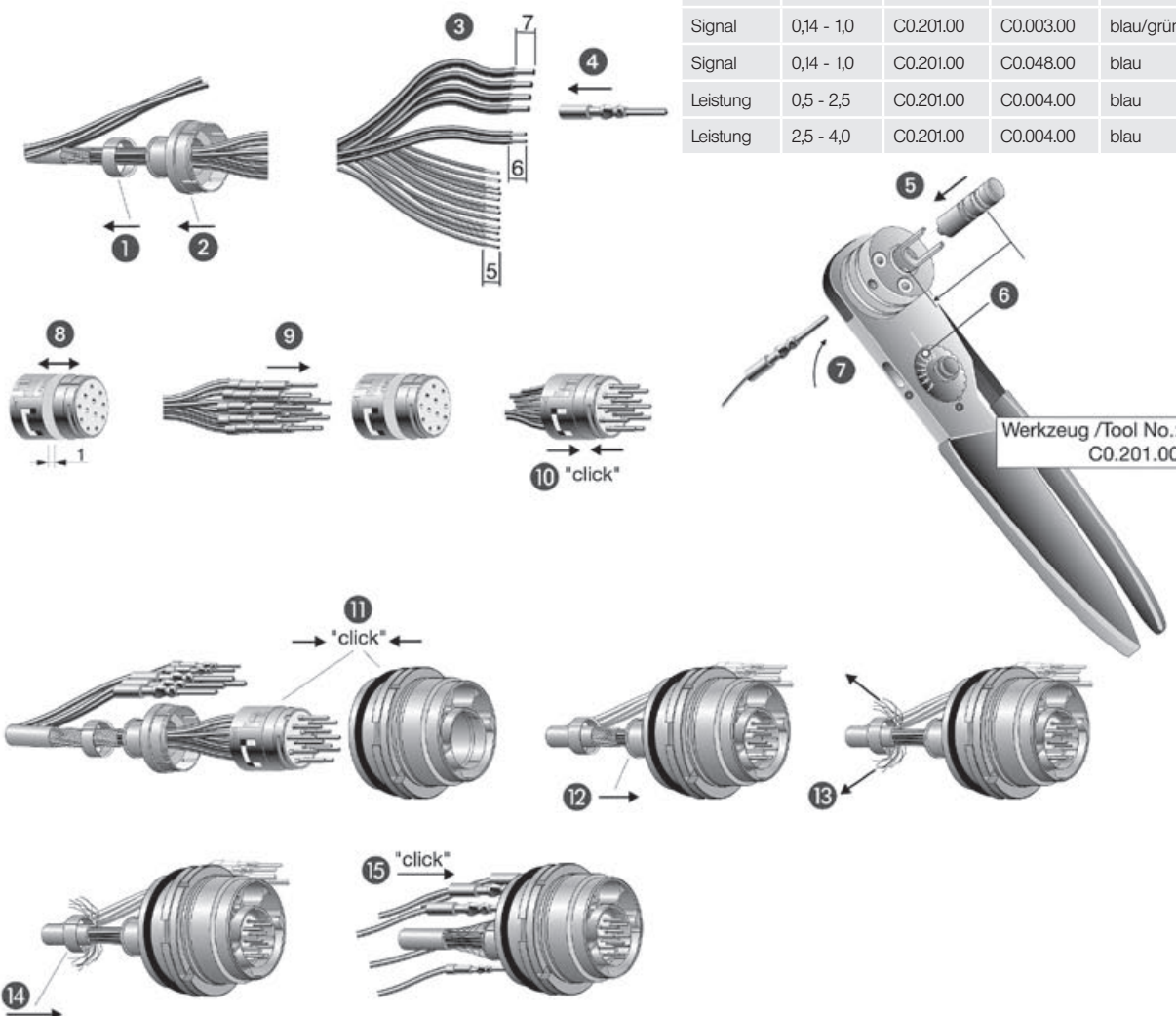

Werkzeug / Tool No.:
C0.201.00

Demontage

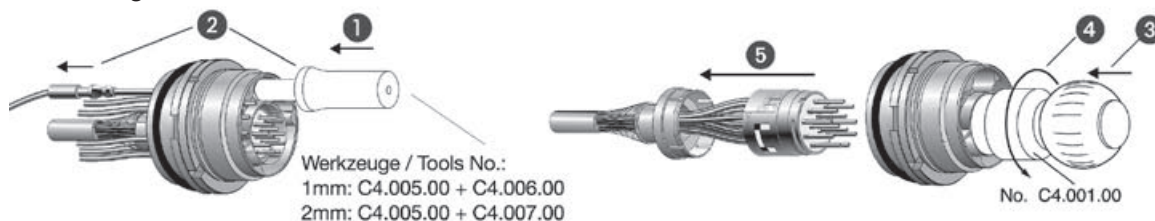

**BAUFORM EINBAUDOSE
ABGEWINKELT**

Crimpkontakte



Helutec® Montageanleitungen dienen nur zur allgemeinen Anwender-Information. Änderungen jeder Art und Irrtum vorbehalten. Stand 02/2005. Als verbindlich gelten ausschließlich die Montage- und Verarbeitungsanleitungen, die projektbezogen zusammen mit den Steckverbindern oder Steckverbinderkomponenten zur Verfügung gestellt werden.

Bitte Einstellung der Crimpwerkzeuge beachten:
Kombination Crimpzange/ Positionier-Crimpeinsatz

Kontakt	a (mm ²)	Werkzeug	Einsatz	Farbring am Positioniereinsatz
Signal	0,06 - 1,0	C0.101.00	-	-
Signal	0,14 - 1,0	C0.201.00	C0.003.00	blau/grün
Signal	0,14 - 1,0	C0.201.00	C0.048.00	blau
Leistung	0,5 - 2,5	C0.201.00	C0.004.00	blau
Leistung	2,5 - 4,0	C0.201.00	C0.004.00	blau

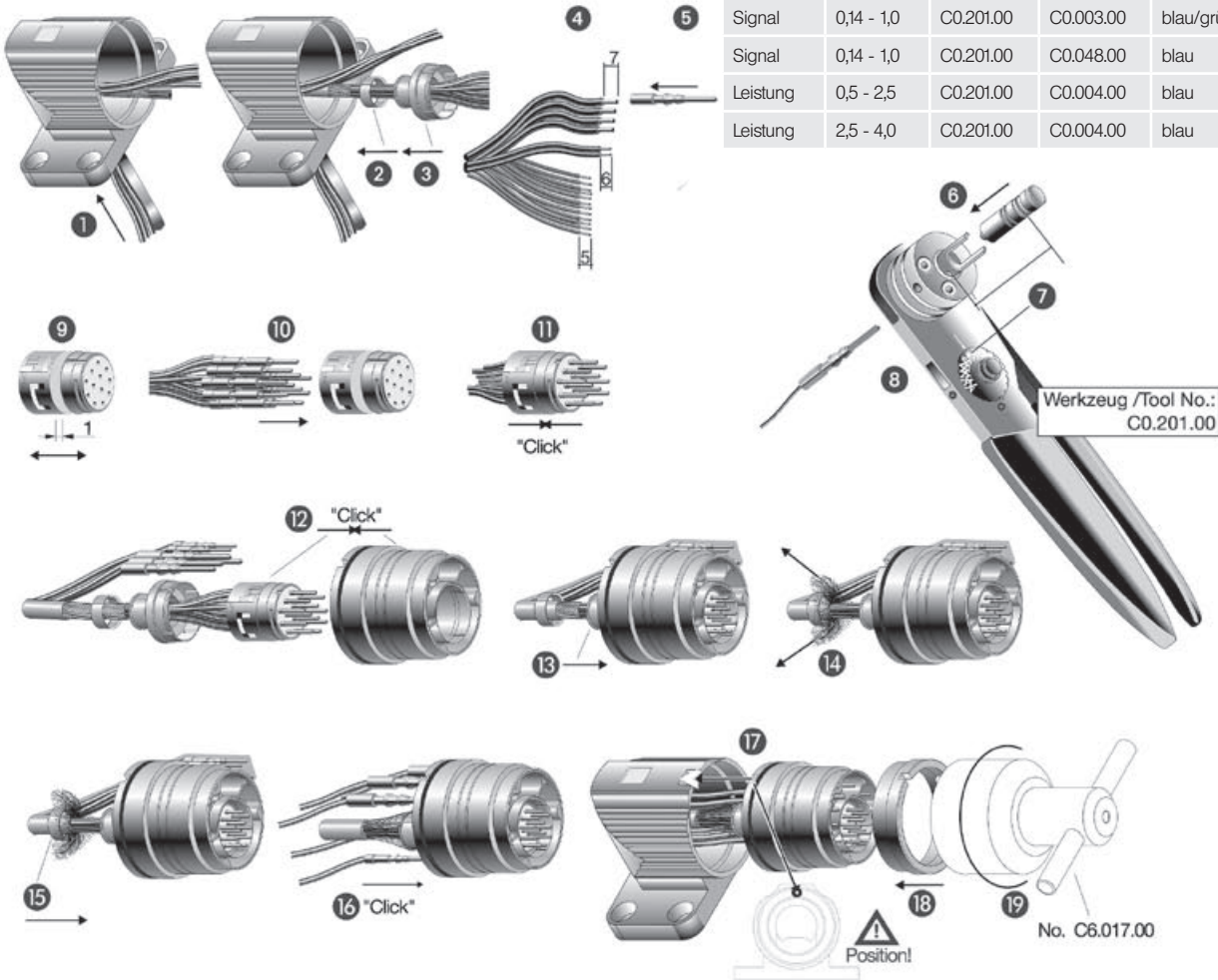

Demontage / Dismounting

